

Funciones
- PLAY / PAUSA: Presionar este botón para parar o reanudar la actual reproducción de música.
- MODE: Presionar este botón para cambiar al modo deseado (Bluetooth, radio FM, Lector USB...).

al dispositivo de audio externo que quiera conectar a la torre de sonido
- ENTRADA MICROFONO: Conectar a esta entrada un micrófono, para utilizar la torre como karaoke (micrófono no incluido en este pack).

Carta de garantía
CERTIFICADO DE GARANTIA
EQUIPO
Modelo:
Nº de Serie:
ESTABLECIMIENTO
Fecha de Compra:
+34 902 090 079
+34 91 713 94 98
INNOVA CELLULAR SL

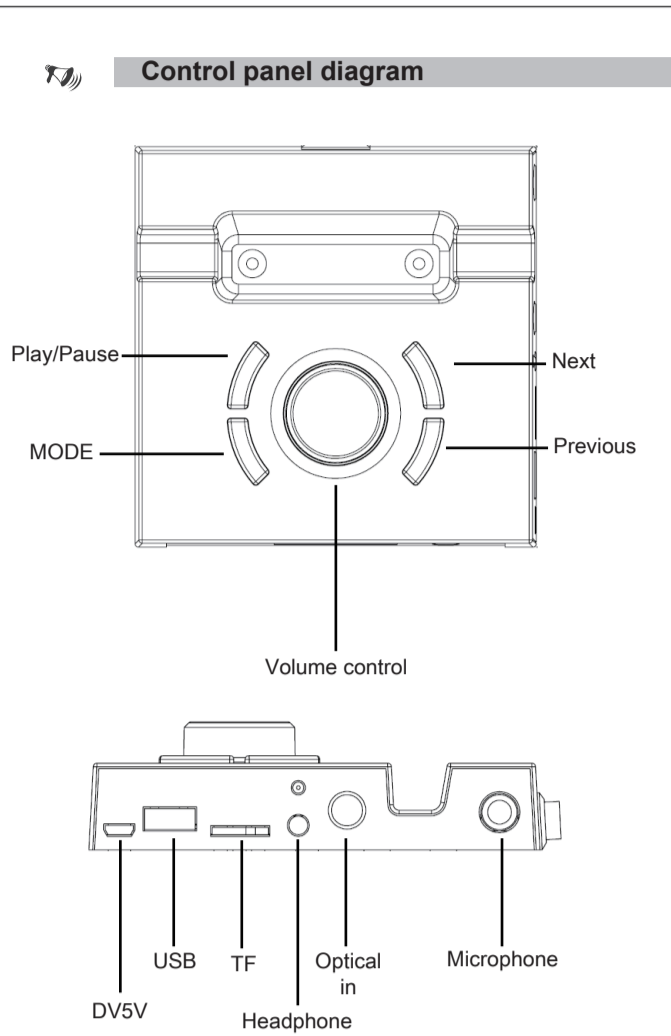

Functions
- PLAY / PAUSE: Press this button for PLAY / PAUSE the music.
- MODE: Press this button for choosing the mode.
- NEXT: Press this button for going to next song.

Declaration of conformity
- Declaration of conformity (Headphone): Through this INNOVA CELLULAR, it declares that the LA TORRE DE SONIDO WIRELESS CON ENTRADA OPTICA Y AURICULAR CON CABLE DE REGALO (TW10) complies with the essential requirements and any other applicable or enforceable provisions of Directives 2014/53/EU (RED) and RoHS 2011/65/EU annex II amending Annex (EU) 2015/863 and the Council, transposed to Spanish legislation through Royal Decree 188/2016, of May 6, 2016.

Guarantee
GUARANTEE
DEVICE
ITEM:
Serial number:
ESTABLISHMENT
Purchase date:
+34 902 090 079
+34 91 713 94 98
INNOVA CELLULAR SL

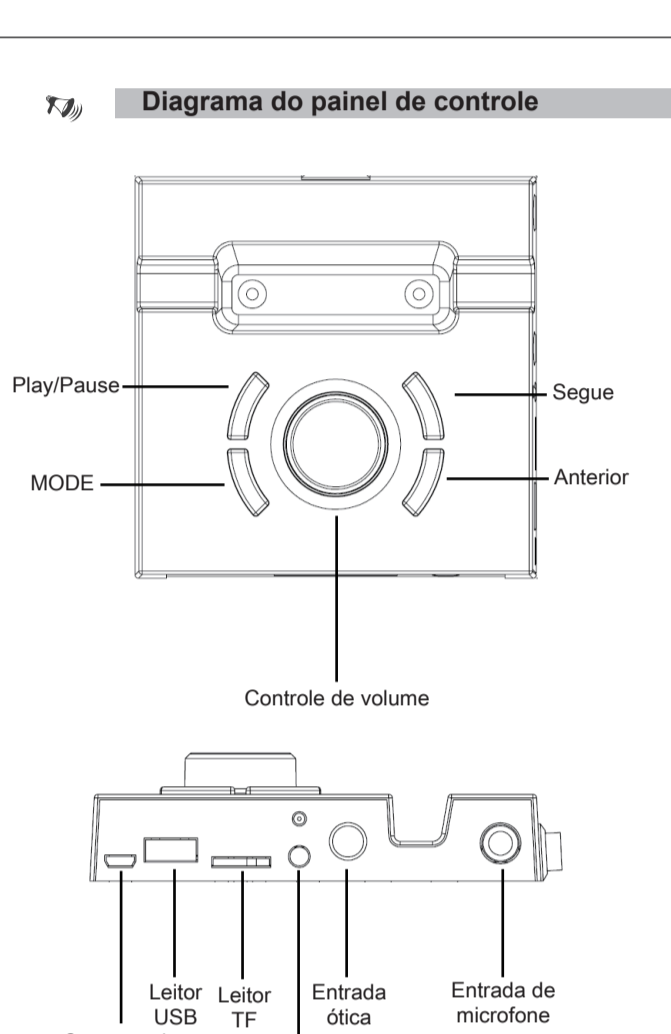

Recursos
- PLAY / PAUSA: Pressione este botão para parar ou retornar a reprodução de música atual.
- MODE: Pressione este botão para alternar para o modo desejado (Bluetooth, rádio FM, leitor USB ...).

- FM RADIO: Pressione o botão MODE para entrar no modo de rádio.
Pressione e segure o botão PLAY para fazer uma busca automática de estações e salvar automaticamente.

Carta de garantia
CERTIFICADO DE GARANTIA
EQUIPO
Modelo:
Nº de Serie:
ESTABLECIMIENTO
Fecha de Compra:
+34 902 090 079
+34 91 713 94 98
INNOVA CELLULAR SL

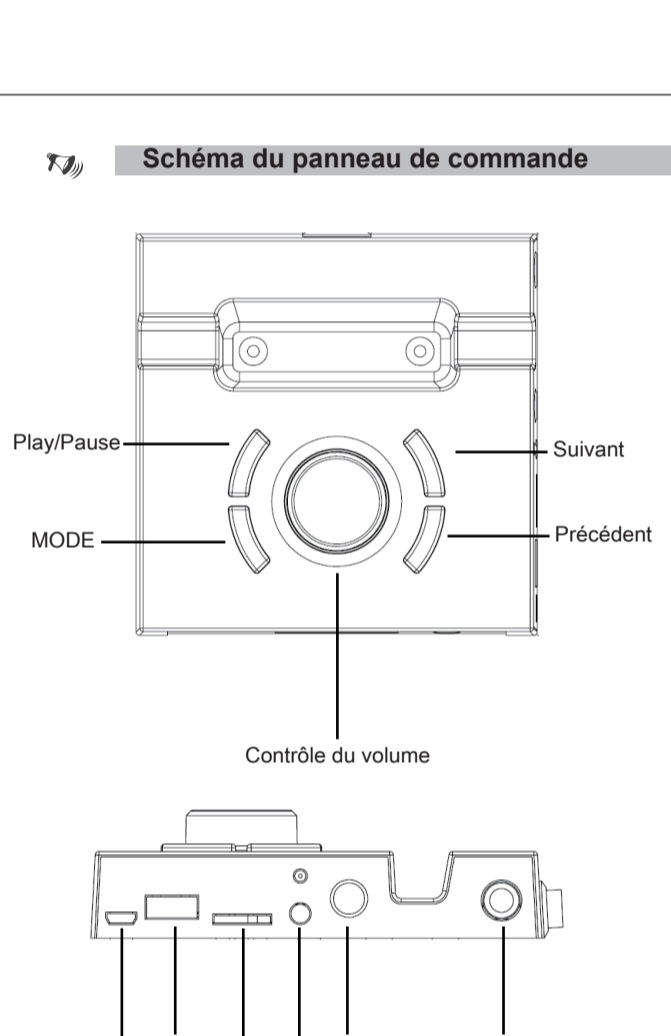

Traits
- PLAY / PAUSA: Appuyez sur ce bouton pour arrêter ou reprendre la lecture de la musique en cours.
- MODE: Appuyez sur ce bouton pour passer au mode souhaité (Bluetooth, radio FM, lecteur USB ...).

- ENTREE MICROPHONE: Connectez un microphone à cette entrée, pour utiliser la torre comme karaoke (microphone non inclus dans ce pack).

Lettre de garantie
CERTIFICAT DE GARANTIE
ÉQUIPE
Modèle:
Nº de série:
ÉTABLISSEMENT
Date d'achat:
+34 902 090 079
+34 91 713 94 98
INNOVA CELLULAR SL

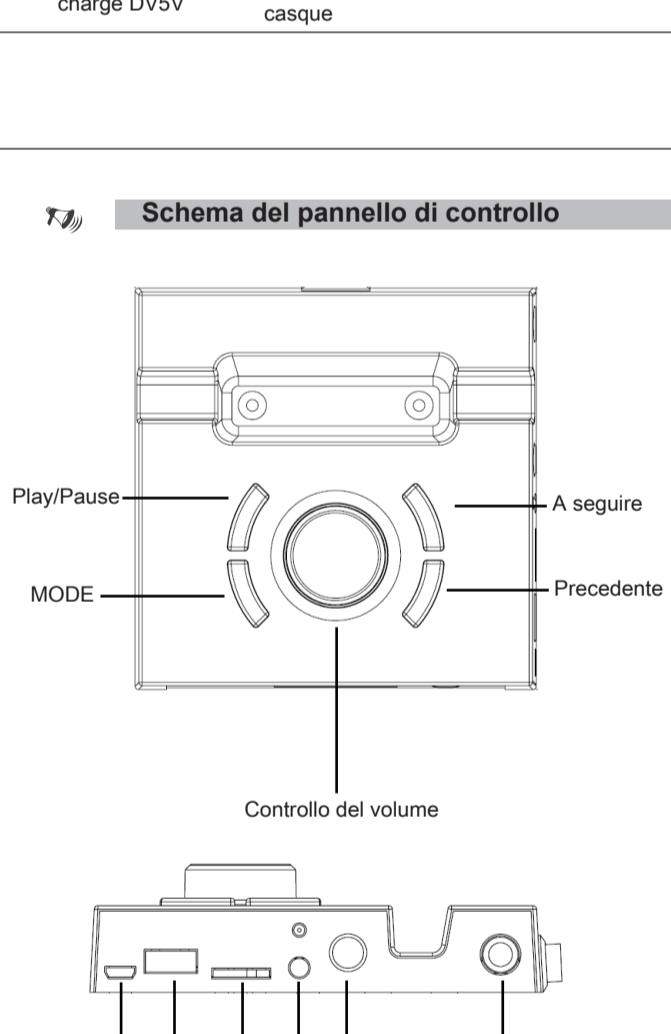

Caratteristiche
- PLAY / PAUSA: Premere questo pulsante per interrompere o riprendere la riproduzione musicale corrente.
- MODE: Premere questo pulsante per passare alla modalità desiderata (Bluetooth, radio FM, lettore USB ...).

al torre del suono.
- MICROFONO IN: Collega un microfono a questo ingresso, per utilizzare la torre come karaoke (microfono non incluso in questo pacchetto).

Lettera di garanzia
CERTIFICATO DI GARANZIA
ATTREZZATURE
Modello:
Nº di serie:
ISTITUISCE
Data d'acquisto:
+34 902 090 079
+34 91 713 94 98
INNOVA CELLULAR SL

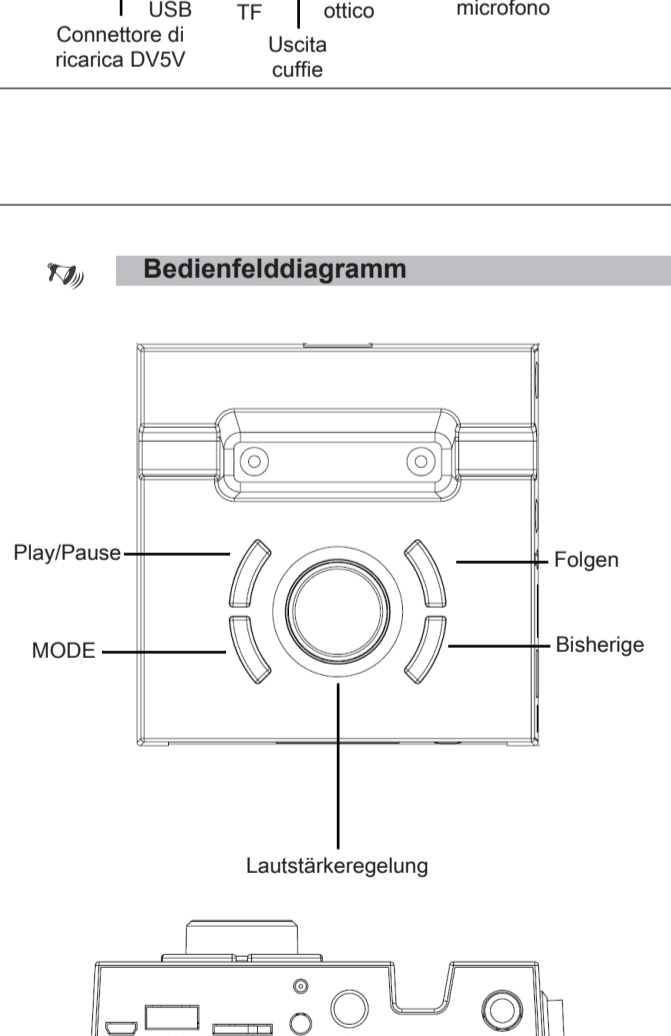

Eigenschaften
- PLAY / PAUSA: Drücken Sie diese Taste, um die aktuelle Musikwiedergabe zu stoppen oder fortzusetzen.
- MODE: Drücken Sie diese Taste, um in den gewünschten Modus zu wechseln (Bluetooth, FM-Radio, USB-Lesegerät ...).

Sie müssen es an das externe Audiogerät anschließen, an das Sie eine Verbindung herstellen möchten Sound Tower.
- MIKROFONINGANG: Schließen Sie ein Mikrofon an diesen Eingang, um die Wiedergabe als Karaoke zu verwenden (Mikrofon nicht in diesem Paket enthalten).

Garantieerklärung
GARANTIE-ZERTIFIKAT
ELEKTRONISCHE AUSRÜSTUNG
Modell:
Seriennummer:
NIEDERLAUFUNG
Kaufdatum:
+34 902 090 079
+34 91 713 94 98
INNOVA CELLULAR SL

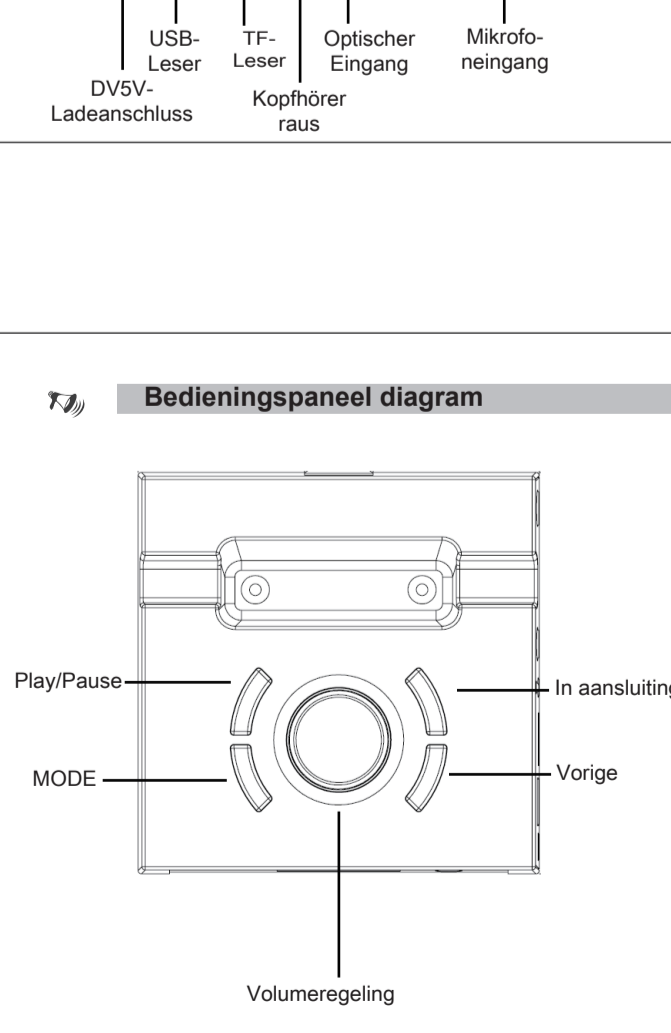

Kenmerken
- PLAY / PAUSA: Druk op deze knop om de huidige muziekweergave te stoppen of te hervatten.
- MODE: Druk op deze knop om naar de gewenste modus te schakelen (Bluetooth, FM-radio, USB-lezer ...).

- MICROFONO IN: Sluit een microfoon aan op deze ingang om de toren als karaoke te gebruiken (microfoon niet inbegrepen in dit pakket).
- FM RADIO: Druk op de MODE-knop om de radiomodus te openen. Druk op de NEXT / PREVIOUS-knoppen om automatisch naar zenders te zoeken en vervolgens automatisch op te slaan.

Garantiebrief
GARANTIE CERTIFICAAT
MATERIAAL
Model:
Seriennummer:
OPRICHTING
Aankoopdatum:
+34 902 090 079
+34 91 713 94 98
INNOVA CELLULAR SL